



Cordless Hot Air Gun PHLGA 20-Li A1

HU

Akkus forrólégfúvó

Az originál használati utasítás fordítása

SK

Akumulátorová teplovzdušná pištoľ

Preklad originálneho návodu na obsluhu

CZ

Aku horkovzdušná pistole

Překlad originálního provozního návodu

DE AT CH

Akku-Heißluftgebläse

Originalbetriebsanleitung



HU

Olvasás előtt kattintson az ábrát tartalmazó oldalra és végezetül ismerje meg a készülék mindegyik funkcióját.

CZ

Před čtením si otevřete stranu s obrázky a potom se seznámte se všemi funkcemi přístroje.

SK

Pred čítaním si odklopte stranu s obrázkami a potom sa oboznámte so všetkými funkciami prístroja.

DE AT CH

Klappen Sie vor dem Lesen die Seite mit den Abbildungen aus und machen Sie sich anschließend mit allen Funktionen des Gerätes vertraut.

HU	Az originál használati utasítás fordítása	Oldal	4
CZ	Překlad originálního provozního návodu	Strana	13
SK	Preklad originálneho návodu na obsluhu	Strana	22
DE / AT / CH	Originalbetriebsanleitung	Seite	30

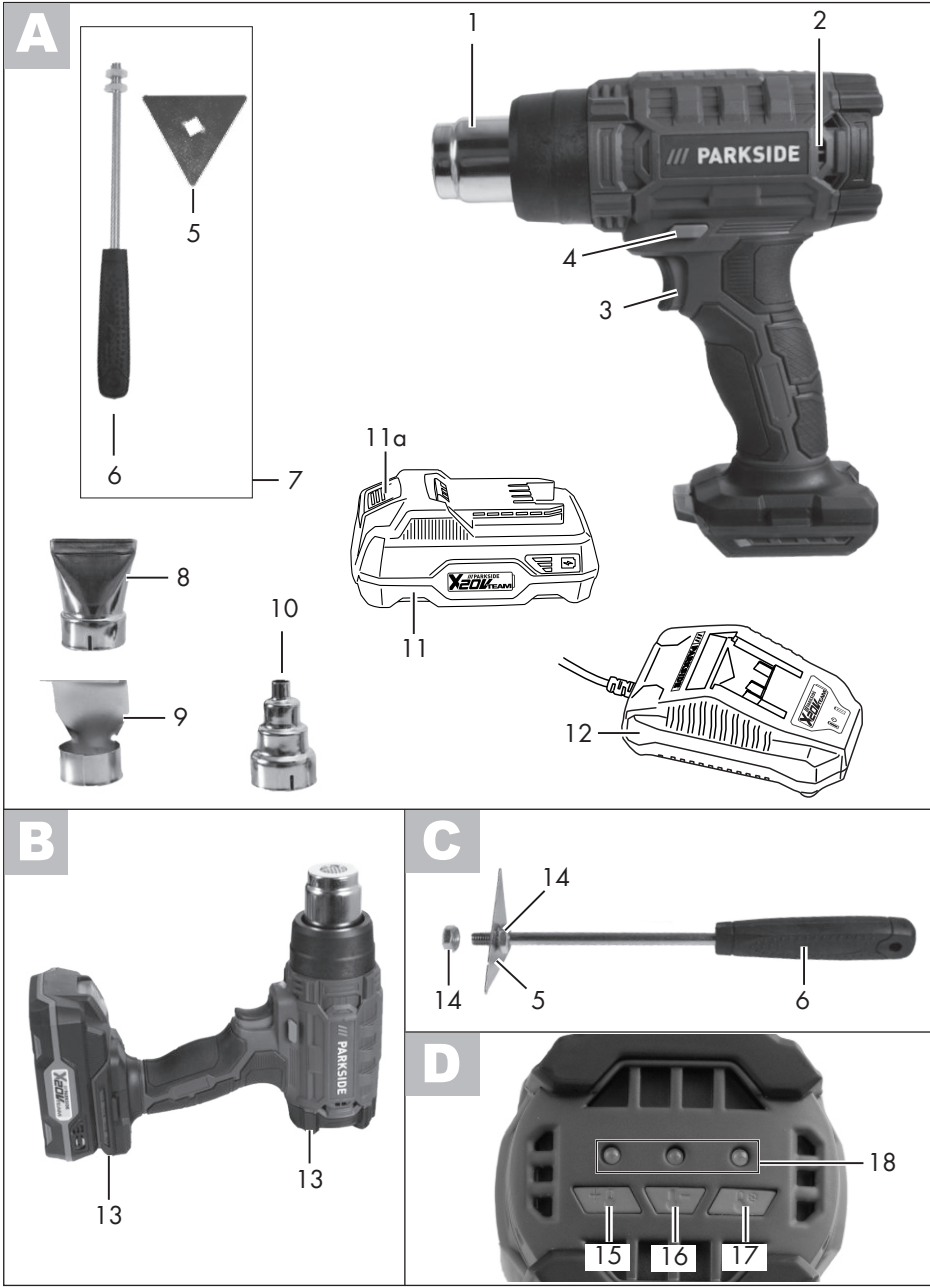

A

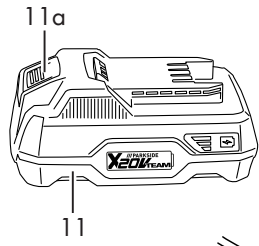
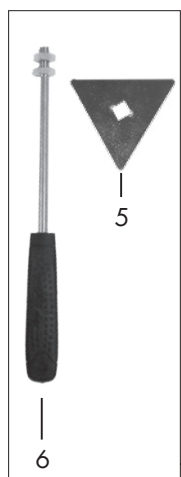

B



C



D

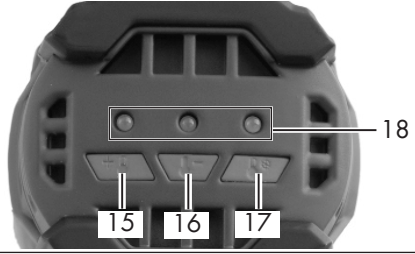

Tartalom

Bevezető	4
Rendeltetés	4
Általános leírás	5
Szállítási terjedelem	5
Áttekintés	5
Működésleírás	5
Műszaki adatok	5
Biztonsági tudnivalók	6
Az utasításban található	
szimbólumok	6
A készüléken található képelek	6
Általános biztonsági utasítások	6
Kiegészítő biztonsági utasítások.....	8
Első üzembe helyezés	8
Kezelés	8
Akkumulátor kivétele/behelyezése	8
Be- és kikapcsolás	8
A festékkaparó összeszerelése	8
A tartozék fúvókák használata.....	9
Szűkítő fúvóka	9
Felületi fúvóka.....	9
Reflektor-fúvóka.....	9
Festékkaparó	9
Tisztítás/karbantartás/tárolás	9
Általános tisztítási és karbantartási	
munkák.....	9
Tárolás.....	9
Eltávolítás és környezetvédelem	10
Pótalkatrészek / Tartozékok	10
HU JÓTÁLLÁSI TÁJÉKOZTATÓ	11
Az eredeti CE megfelelőségi	
nyilatkozat fordítása	41
Robbantott ábra	45

Bevezető

Gratulálunk az Ön által megvásárolt új berendezéshez. Ezzel egy kiváló minőségű termék mellett döntött. A jelen készülék minőségét a gyártás alatt ellenőrizték és alávetették egy végső ellenőrzésnek. Ezzel a készülék működőképessége biztosított. Nem zárható ki, hogy egyes esetekben a készüléken, vagy annak belsejében, ill. a tömlővezetékeken maradék víz vagy kenőanyag található. Ez nem utal sem hiányosságra, sem hibára, nem ad aggodalomra okot. Izjava o sukladnosti za ovaj proizvod dostupna je na internet stranici www.lidl.hr



A használati útmutató a termék részét képezi. Fontos utasításokat tartalmaz a biztonságra, a használatra és a hulladékeltávolításra vonatkozóan. A termék használata előtt ismerkedjen meg az összes kezelési és biztonsági útmutatással. A terméket csak a leírtaknak megfelelően és a megadott használati területen lehet alkalmazni. Őrizze meg jól az útmutatót és a termék harmadik személynek való továbbadása esetén mellékelje az összes dokumentumot.

Rendeltetés

A készülék festékek eltávolítására, felmelegítésre (pl. hőre zsugorodó csövekhez) és műanyagok alakítására és összeforrasztására alkalmas. Ragasztott kötések oldására és vízvezetékek kiolvasztására használható. Ez a berendezés nem alkalmas ipari használatra. Ipari alkalmazás esetén megszűnik a garancia. Minden más használat, amely ebben az utasításban nincs kifejezetten megengedve, a szerszám gép károsodásához vezethet és a felhasználó számára komoly veszélyt jelenthet.

Tilos a készüléket esőben vagy párás környezetben használni. A gyártó nem felel a rendeltetésellenes használatból vagy a hibás kezeléssel adódó károkért. Proizvođač ne jamči za oštećenja, koja su prouzrokovana nenamjenskom uporabom ili pogrešnim upravljanjem.

A készülék a Parkside X 20 V TEAM sorozat része és a Parkside X 20 V TEAM sorozat akkumulátoraival üzemeltethető. Az akkumulátorokat csak a Parkside X 20 V TEAM sorozat töltőivel szabad tölteni.

Általános leírás

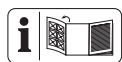

A fontosabb komponensek ábrája a kihajtható oldalon található.

Szállítási terjedelem

Csomagolja ki a készüléket és ellenőrizze teljességét:

- Akkus forrólégfúvó
- Szűkítő fúvóka
- Felületi fúvóka
- Reflektor-fúvóka
- Festékkaparó (2 részes)
- Használati utasítás



Az akkumulátort és a töltőt nem tartalmazza.

Ártalmatlanítsa megfelelően a csomagolóanyagot.

Áttekintés

- | | |
|----------|------------------------|
| A | 1 Fúvócső |
| | 2 Levegőnyílás |
| | 3 BE/KI kapcsoló |
| | 4 kireteszelő kapcsoló |

- | | |
|--|----------------------|
| | 5 Fém háromszög |
| | 6 Markolat |
| | 7 Festékkaparó |
| | 8 Felületi fúvóka |
| | 9 Reflektor-fúvóka |
| | 10 Szűkítő fúvóka |
| | 11 akkumulátor |
| | 11a kireteszelő gomb |
| | 12 töltő |

B 13 Állító láb

C 14 Anya

D 15 fokozatkapcsoló „magas”
 16 fokozatkapcsoló „közepes”
 17 fokozatkapcsoló „hideg”
 18 LED-ek

Működésleírás

A készülék három hőmérséklet-fokozaton működtethető. A „0” fokozaton hideg levegőt fúj ki a készülék. Az I-es fokozaton a levegő hőmérséklete eléri a 250 °C-ot. A II-es fokozaton a készülék 550 °C levegőhőmérsékletet ér el.

A kezelőelemek funkciója az alábbi leírásban található.

Műszaki adatok

Akkus forrólégfúvóPHLGA 20-Li A1

Motor teljesítményfelvétele P 250 W

Névleges bemeneti feszültség U 20 V==

Védelmi mód IPX0

Akkumulátor működési ideje

2 Ah 8 perc

4 Ah 16 perc

maximális levegőmennyiség 170 l/perc

Levegőhőmérséklet 250 °C

I-es fokozat 250 °C

II-es fokozat 550 °C

Hőmérsékletmax. 50 °C
 Töltés 4 - 40 °C
 Üzemeltetés -20 - 50 °C
 Tárolás 0 - 45 °C



Figyelem! A kompatibilis akkumulátorok aktuális listája az alábbi oldalon található: www.lidl.de/akku

Ez a készülék kizárólag az alábbi akkumulátorokkal üzemeltethető: PAP 20 A1, PAP 20 A2, PAP 20 A3. Ezeket az akkumulátorokat az alábbi töltőkkel szabad tölteni: PLG 20 A1, PLG 20 A3, PDSLGL 20 A1.

Töltési idő (perc)	PLG 20 A1	PLG 20 A3 PDSLGL 20 A1
PAP 20 A1	60	30
PAP 20 A2	75	30
PAP 20 A3	90	60

Biztonsági tudnivalók

Az utasításban található szimbólumok



Veszélyre figyelmeztető jel a személyi sérülések és anyagi károk elkerülése érdekében.



Utolsó jelek a készülék jobb kezelésére vonatkozó információkkal.

A készüléken található képjel



Használat előtt gondosan el kell olvasni.



Ne tegye ki esőnek vagy nedvességnek.



Figyelem, forró felületek, égési sérülés veszélye!



Ez a készülék a Parkside X 20 V TEAM sorozat része



Elektromos gépek nem tartoznak a háztartási hulladékba.



Fokozatkapcsoló

Általános biztonsági utasítások



A készülék nem megfelelő használata súlyos sérülést okozhat. A személyi sérülések és anyagi károk megelőzése érdekében, feltétlenül olvassa el és tartsa be az alábbi biztonsági utasításokat és ismerje meg az összes kezelőelemet.



Vigyázat: Ily módon elkerülheti a baleseteket és sérüléseket:

Előkészítés

- A készüléket használhatják 8 év-nél idősebb gyermekek, valamint korlátozott fizikai, szenzorikus vagy mentális képességekkel rendelkező, illetve tapasztalat és ismeretek hiányában álló szemé-

lyek is, amennyiben felügyelet alatt állnak, vagy a készülék biztonságos használatával kapcsolatos utasításokban részesültek és értik az abból következő veszélyeket. Gyermekek nem játszhatnak a készülékkel. A tisztítást és a felhasználó által végzett karbantartásokat nem végezhetik el gyermekek felügyelet nélkül.

- Mindig ügyelni kell a gyerekekre, hogy ne játszanak a készülékkel.
- A készüléket kezelő vagy felhasználó személy felel más személyeknek okozott balesetekért vagy tulajdonukon okozott károkért.
- A gyártó által mellékelte és ajánlott alkatrészeket és tartozékokat használja. Más alkatrészek használata a garanciális igények azonnali elvesztéséhez vezet.
- A készüléknek mindig tisztának, száraznak és olaj- vagy zsírmentesnek kell lennie.



Vigyázat! Ily módon elkerülheti a készülék megrongálódását és az ebből eredő személyi sérüléseket:

A készülékkel történő munkavégzés

- Ne használja a készüléket esőben. Csak nappal vagy jó megvilágítás esetén dolgozzon.
 - Ne dolgozzon a készülékkel, ha fáradt vagy figyelmetlen vagy alkohol, illetve gyógyszerek hatása alatt áll. Tartson mindig időben szünetet. Mindig körültekintően végezze a munkát.
 - Soha ne hagyja a készüléket felügyelet nélkül a munkahelyen.
- Húzza ki a hálózati csatlakozódugót a csatlakozóaljzatból, ha nem használja a készüléket, valamint munkaszünetekben és a készüléken végzett minden munka, pl. fűvókacsere előtt.
- Tűz keletkezhet, ha nem gondosan használja a készüléket.
 - Legyen óvatos, ha a készüléket gyúlékony anyagok közelében használja.
 - Ne irányítsa hosszabb ideig ugyanarra a helyre a készüléket.
 - Ne használja a készüléket robbanásveszélyes légkör esetén.
 - A hő rejtett gyúlékony anyagokhoz juthat.
 - Használat után állítsa az állványra és hagyja lehűlni mielőtt elteszi.
 - Soha ne hagyja felügyelet nélkül a működésben lévő készüléket.
 - Veszély esetén azonnal vegye ki az akkumulátort a készülékből.
 - Soha ne használja a készüléket hajszárítóként.
 - Soha ne irányítsa a forró levegőáramot személyekre vagy állatokra.
 - Ne nézzen közvetlenül a fűvócsövön lévő fűvókanyílásba.
 - Ne érjen a fűvókához, ha forró.
 - Tartson távolságot a fűvókakimenet és a megmunkálandó felület vagy munkadarab között. A készülék túlmelegedhet.

Kiegészítő biztonsági utasítások

- **Ne használjon olyan tartozékokat, amelyeket a PARKSIDE nem ajánl.** Ez áramütést vagy tüzet okozhat.



Vegye figyelembe a Parkside X 20 V Team akkumulátor és töltő használati útmutatójában lévő töltésre és helyes használatra vonatkozó biztonsági utasításokat és tudnivalókat. A töltés részletes leírása és további információk ebben a külön használati útmutatóban található.

Első üzembe helyezés

Az első használat alkalmával kevés füst képződhet. A füst kötőanyagok révén alakul ki, amelyek az első használat során a hő hatására kioldódnak a fűtés szigetelő fóliájából. Annak érdekében, hogy a füst gyorsan eltávozzon, a készüléket az állító felületére kell állítani. **Az első használat során gondoskodjon a munkakörnyezet megfelelő szellőzéséről.**

Ha a füst-/szagképződés túl erős, helyezze át az első üzembe helyezést a szabadba!



Kezelés

A Akkumulátor kivétele/behelyezése

1. Az akkumulátor (11) készülékből történő kivételéhez, nyomja meg az akkumulátoron lévő kireteszelő gombot (11a) és húzza ki az akkumulátort (11).
2. Az akkumulátor (11) behelyezéséhez csúsztassa be az akkumulátort (11) a

vezetősín mentén a készülékbe. Ez hallhatóan bekattan.

D Be- és kikapcsolás

1. Nyomja meg és tartsa lenyomva a kireteszelő kapcsolót (4).
2. Nyomja meg és tartsa lenyomva a be/kikapcsolót (3). Ekkor elengedheti a kireteszelő kapcsolót (4).
 - A készülék automatikusan hideg levegős „0” fokozaton indul. Nyomja meg a „hideg” fokozatkapcsolót  (17) a „0” fokozathoz.
 - Nyomja meg a „közép” fokozatkapcsolót  (16) az „I”-es fokozathoz. A készülék 250 °C levegőhőmérsékletet ér el.
 - Nyomja meg a „magas” fokozatkapcsolót  (15) a „II”-es fokozathoz. A készülék 550 °C levegőhőmérsékletet ér el.
3. A kikapcsoláshoz engedje el a be/kikapcsolót (3).

A fokozatkapcsoló fölötti LED-ek (18) jelzik, hogy a készülék éppen melyik fokozatban működik.



Felállítva kikapcsolt állapotban kiválóan alkalmas arra, hogy a készülék (B 13) a használat után lehűljön.

C A festékkaparó összeszerelése

1. Csavarja le a felső anyát (14) a markolatról (6).
2. Helyezze a fém háromszöget (5) az alsó anyára.
3. Csavarja vissza a felső anyát és rögzítse vele a fém háromszöget.

A A tartozék fűvókák használata



Az égési sérülések megelőzése érdekében a fűvókák cseréje előtt a tartozék fűvókáknak (8/9/10) és a fűvócsőnek (1) megfelelően le kell hűlnie.



Különböző alkalmazások lehetségesek. Mindig vegye figyelembe a biztonsági előírásokat és alapvetően körültekintően és óvatosan használja a készüléket.

Szűkítő fűvóka

Helyezze fel a szűkítő fűvókát (10) a fűvócsőre (1).

Használja a szűkítő fűvókát (10) pontokra irányított hő eléréséhez.



A szűkítő fűvóka (10) használata során különösen ügyeljen a megmunkálási ponton lévő hőfejlődésre. Ha bizonytalan, akkor a munkadarab túlmelegedésének megelőzése érdekében ne tartsa a készüléket túl hosszú ideig egy helyre.

Felületi fűvóka

Helyezze fel a felületi fűvókát (8) a fűvócsőre (1).

Használja a felületi fűvókát (8) nagyobb felületre irányított hő eléréséhez.



A felületi fűvóka (8) használata során különösen ügyeljen a megmunkálási pont körüli helyek hőfejlődésére. Mindezt annak érdekében, hogy ne melegedjen túl egy közeli alkatrész.

Reflektor-fűvóka

Helyezze fel a reflektor-fűvókát (9) a fűvócsőre (1). A reflektor-fűvóka forrasztáshoz, csövek ónozásához, valamint zsugorcsonkcsövek zsugorításához használható.

Festékkaparó

Melegítse fel a festék- és lakkfelületeket, szükség esetén tartozék fűvóka segítségével. A festék- és lakkrétegek eltávolítása a festékkaparóval (7) történhet. Maguk a tartozék fűvókák (8/9/10) nem alkalmasak festék eltávolítására.

Tisztítás/ karbantartás/tárolás



Valamennyi, jelen útmutatóban nem ismertetett munkát csak szerviz-központunk hajthatja végre. Ne próbálja saját kezűleg megjavítani a készüléket, ha nincs megfelelő szakképzettsége. Csak eredeti alkatrészeket használjon.

Általános tisztítási és karbantartási munkák

- Mindig tartsa tisztán a készüléket. A tisztításhoz használjon egy kefért vagy egy törlőkendőt, de ne használjon tisztító- vagy oldószereket.

Tárolás

- A készülék tárolása száraz és portól védett, gyermekek által el nem érhető helyen történjen.
- Hagyja lehűlni a készüléket mielőtt egy zárt helyre elteszi.

Nem vállalunk felelősséget a készülékeink által okozott károkért. Amennyiben azok

nem szakszerű javítás vagy nem eredeti alkatrészek használata, ill. nem rendeltésszerű használat miatt keletkeztek.

Eltávolítás és környezetvédelem

A készülék ártalmatlanítása előtt vegye ki az akkumulátort a készülékből. Gondoskodjon a szerszámgép, a tartozékrészek és a csomagolás környezetbarát újrahasznosításáról. Az akkumulátor ártalmatlanítására vonatkozó utasítások az akkumulátor és a töltő külön használati útmutatójában található.



Elektromos gépek nem tartoznak a háztartási hulladékba.

- Adja le a gépet egy hasznosító telepen. A felhasznált műanyag- és fémrészek fajtájuk szerint szétválaszthatók és újrahasznosíthatók. Kérdezze meg e felől szervizközpontunkat.

Pótalkatrészek / Tartozékok

Pótalkatrészeket és tartozékokat az alábbi honlapon rendelhet:
www.grizzlytools-service.eu

Ha esetleg problémája akad a rendelési folyamattal kapcsolatban, kérjük, használja a kapcsolattvételi űrlapot.

További kérdések esetén forduljon a szervizközpontoz (lásd a(z) 11. oldalon).

Pozíció használati útmutató	Rajz	Rendelési szám
A 7	Festékkaparó	91105840
A 8	Felületi fúvóka	91105412
A 9	Reflektor-fúvóka	91105413
A 10	Szűkítő fúvóka	91105414

A termék megnevezése: Akkus forrólégfúvó	Gyártási szám: IAN 355418_2004
A termék típusa: PHLGA 20-Li A1	
A gyártó cégneve, címe, e-mail címe: Grizzly Tools GmbH & Co. KG Stockstädter Straße 20 63762 Großostheim Germany E-Mail: service@grizzly.biz	Szerviz neve, címe, telefonszáma: Szerviz Magyarország Tel.: 06800 21225 E-Mail: grizzly@lidl.hu W+T Környezetvédelmi és Szolgáltató Kft. Dunapart also 138 2318 Szigetszentmárton Tel.: 0624 456 672
Az importáló/ forgalmazó neve és címe: Lidl Magyarország Kereskedelmi Bt., H-1037 Budapest, Rádl árok 6.	

1. A jótállási idő a Magyarország területén, Lidl Magyarország Kereskedelmi Bt. üzlethelyén történt vásárlás napjától számított 1 év, amely jogvesztő. A jótállási idő a fogyasztó részére történő átadással, vagy ha az üzembe helyezést a forgalmazó, vagy annak megbízottja végzi, az üzembe helyezés napjával kezdődik.
2. A jótállási igény a jótállási jeggyel és/vagy a vásárlást igazoló blokkal érvényesíthető. A jótállási jegy szabálytalan kiállítás, vagy átadásának elmaradása nem érinti a jótállási kötelezettség-vállalás érvényességét. Kérjük, hogy a vásárlás tényének és időpontjának bizonyítására őrizze meg a pénztári fizetésnél kapott jótállási jegyet és a vásárlást igazoló blokkot.
3. A vásárlástól számított három munkanapon belül érvényesített csereigény esetén a forgalmazó köteles a terméket kicserélni, feltéve ha a hiba a rendeltetésszerű használatot akadályozza. A jótállási jogokat a termék tulajdonosaként a fogyasztó érvényesítheti az áruházakban, valamint a jótállási tájékoztatóban feltüntetett szervizekben. (A magyar Polgári Törvénykönyv alapján fogyasztónak minősül a szakmája, önálló foglalkozása vagy üzleti tevékenysége körén kívül eljáró természetes személy.)

A jótállás ideje alatt a fogyasztó hibás teljesítés esetén kérheti a termék kijavítását, kicserélését, vagy ha a termék nem javítható vagy cserélhető, vagy az a forgalmazónak aránytalan többletköltséggel járna, illetve a fogyasztó kijavításhoz, kicseréléshez fűződő érdeke alapos ok miatt megszűnt, árleszállítást kérhet, vagy elállhat a szerződéstől és visszakérheti a vételárat. A kijavítás során a termékbe csak új alkatrészt kerülhet beépítésre.
4. A fogyasztó a hiba felfedezése után a lehető legrövidebb időn belül köteles a hibát bejelenteni és a terméket a jótállási jogok érvényesítése céljából átadni. A hiba felfedezésétől számított két hónapon belül bejelentett jótállási igényt időben közöltnek kell tekinteni. A közlés elmaradásából eredő kárért a fogyasztó felelős. A jótállási igény érvényesíthetőségének határideje a termék, vagy fődarabjának kicserélése esetén a csere napján újraindul.

5. A rögzített bekötésű, illetve a 10 kg-nál súlyosabb, vagy tömegközlekedési eszközön nem szállítható terméket az üzemeltetés helyén kell megjavítani. Abban az esetben, ha a javítás a helyszínen nem végezhető el, a termék ki- és visszaszereléséről, valamint szállításáról a forgalmazónak kell gondoskodnia.
6. A jótállás nem áll fenn, ha a hiba a nem rendeltetésszerű használatból, átalakításból, helytelen tárolásból, vagy a használati utasítástól eltérő kezeléssel, vagy bármely a vásárlást követő behatásból fakad, vagy elemi kár okozta, és azt a forgalmazó, vagy a szerviz bizonyítja. A jótállás nem vonatkozik a mozgó kopó alkatrészek (világítótestek, gumibroncsok stb.) rendeltetésszerű elhasználódására. A szerviz és a forgalmazó a kijavítás során nem felel a terméken a fogyasztó vagy harmadik személyek által tárolt adatokért vagy beállításokért.
7. Fogyasztói jogvita esetén a fogyasztó a megyei (fővárosi) kereskedelmi és iparkamara mellett működő békéltető testület eljárását is kezdeményezheti.

A jótállás a fogyasztó törvényből eredő szavatossági jogait és azok érvényesíthetőségét nem érinti.

Kijavítást ellenőrző szelvény:

A jótállási igény bejelentésének időpontja:	A hiba oka:
Javításra átvétel időpontja:	A hiba javításának módja:
A fogyasztó részére történő visszaadás időpontja:	
A szerviz bélyegzője, kelt és aláírás:	

Kicserélést ellenőrző szelvény:

A jótállási igény bejelentésének időpontja:
Kicserelés időpontja:
A cserélő bolt bélyegzője, kelt és aláírás:

Obsah

Úvod	13
Účel použití	13
Obecný popis	14
Rozsah dodávky	14
Přehled	14
Popis funkce	14
Technické údaje	14
Bezpečnostní pokyny	15
Symboly v návodu.....	15
Symboly na přístroji	15
Všeobecné bezpečnostní pokyny	15
Dodatečné bezpečnostní pokyny.....	16
První uvedení do provozu	16
Obsluha	17
Vyjmutí/vložení akumulátoru	17
Zapnutí a vypnutí	17
Sestavení škrabky na barvu	17
Používání nástavcových trysek	17
Redukční tryska	17
Plochá tryska	17
Reflektorová tryska	18
Škrabka na barvu	18
Čištění / údržba/skladování	18
Všeobecné čisticí a údržbové práce	18
Skladování	18
Likvidace/ochrana životního prostředí	18
Náhradní díly / Příslušenství	19
Záruka	20
Oprava	21
Service-Center	21
Dovozce	21
Překlad originálního prohlášení o shodě CE	42
Rozvinutý výkres	45

Úvod

Kvalita tohoto přístroje byla kontrolována během výroby a byla provedena také závěrečná kontrola. Tím je zaručena funkčnost přístroje. Nelze vyloučit, že v jednotlivých případech bude na přístroji rozvodech zbytek maziv. Nejedná se o vadu nebo závadu a není to důvodem k obavám.



Návod k obsluze je součástí tohoto výrobku. Obsahuje důležité pokyny týkající se bezpečnosti, používání a likvidace. Před použitím výrobku se seznámete se všemi pokyny k obsluze a bezpečnosti. Výrobek používejte jen k popsáním účelům a v rámci uvedených oblastí použití. Návod dobře uschovejte a při předávání výrobku třetímu předějte i všechny podklady.

Účel použití

Přístroj je vhodný k odstraňování nátěrů, ohřevu (například tepelných smršťovacích bužírek) a ke tváření a svařování plastů. Tento přístroj není určený pro komerční využití. Při komerčním použití záruka zanikne. Každé jiné použití, které v tomto návodu není výslovně povoleno může vést k poškození přístroje a k vážnému nebezpečí pro uživatele.

Přístroj je zakázáno používat za deště nebo vlhkém prostředí.

Výrobce neručí za škody, které byly způsobeny nesprávným používáním nebo chybnou obsluhou.

Přístroj je součástí série Parkside X 20 V TEAM a lze jej provozovat s akumulátory série Parkside X 20 V TEAM. Akumulátory se smí nabíjet pouze nabíječkami série Parkside X 20 V TEAM.

Obecný popis

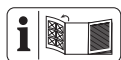

Zobrazení nejdůležitějších funkčních dílů naleznete na výklopné stránce.

Rozsah dodávky

Přístroj vybaltej a zkontrolujte, je-li kompletní:

- Aku horkovzdušná pistole
- Redukční tryska
- Plochá tryska
- Reflektorová tryska
- Škrabka na barvu (2dílná)
- Návod k obsluze



Baterie a nabíječka nejsou součástí dodávky.

Obalový materiál zlikvidujte správně dle předpisů.

Přehled

- | | |
|----------|--------------------------|
| A | 1 Foukací trubice |
| | 2 Přívod vzduchu |
| | 3 Zapínač/vypínač |
| | 4 odblokovací přepínač |
| | 5 kovový trojúhelník |
| | 6 rukojeť |
| | 7 Škrabka na barvu |
| | 8 Plochá tryska |
| | 9 Reflektorová tryska |
| | 10 Redukční tryska |
| | 11 akumulátor |
| | 11a odblokovací tlačítko |
| | 12 nabíječka |
| B | 13 Stojan |
| C | 14 Matice |

- | | |
|----------|--------------------------------|
| D | 15 stupňový přepínač „vysoko“ |
| | 16 stupňový přepínač „středně“ |
| | 17 stupňový přepínač „studený“ |
| | 18 LED |

Popis funkce

Přístroj lze provozovat ve třech teplotních stupních. Na stupni "0" je vyfukován studený vzduch. Na stupni I se dosáhne teplota vzduchu 250°C. Na stupni II dosáhne přístroj teplotu vzduchu 550°C. Funkce ovládacích prvků naleznete v následujících popisích.

Technické údaje

Aku horkovzdušná pistole

.....	PHLGA 20-Li A1
Příkon motoru P.....	250 W
Jmenovité vstupní napětí U	20 V \equiv
Druh ochrany.....	IPX0
Doba chodu akumulátoru	
2 Ah	8 min
4 Ah	16 min
Maximální objem vzduchu	170 l/min
Teplota vzduchu	250 °C
Stupeň I	250 °C
Stupeň II	550 °C
Teplota.....	max. 50 °C
Nabíjení	4 – 40 °C
Provoz	-20 – 50 °C
Skladování	0 – 45 °C



Pozor! Aktuální seznam kompatibility akumulátorů najdete na: www.lidl.de/akku

Tento přístroj lze provozovat výhradně s následujícími akumulátory:
 PAP 20 A1, PAP 20 A2, PAP 20 A3.
 Tyto akumulátory se smí nabíjet následujícími nabíječkami: PLG 20 A1, PLG 20 A3, PDSL 20 A1.

Doba nabíjení (minut)	PLG 20 A1	PLG 20 A3 PDSLK 20 A1
PAP 20 A1	60	30
PAP 20 A2	75	30
PAP 20 A3	90	60

Bezpečnostní pokyny

Symbols v návodu



Výstražné značky s údaji pro zabránění škodám na zdraví anebo věcným škodám.



Informační značky s informacemi pro lepší zacházení s nástrojem.

Symbols na přístroji



Před použitím pečlivě přečíst.



Nevystavujte dešti ani vlhkosti.



Pozor! Horký povrch.
Hrozí nebezpečí popálení.



Tento přístroj je součástí Parksidex X 20 V TEAM



Elektrické přístroje nepatří do domovního odpadu

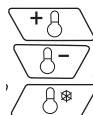

stupňový přepínač

Všeobecné bezpečnostní pokyny



Při nesprávném používání může tento přístroj způsobit

vážná zranění. Aby nedošlo ke zranění nebo škodám, přečtěte si následující bezpečnostní pokyny a bezpodmínečně je dodržujte. Také se seznámte se všemi ovládacími prvky.



Upozornění: Tím předejdete nehodám a zraněním:

Příprava

- Tento přístroj mohou používat děti od 8 roků jakož i osoby se sníženými fyzickými, senzorickými anebo mentálními schopnostmi, anebo s nedostatkem zkušeností a vědomostí, pokud jsou pod dozorem anebo byli poučeni o bezpečném používání přístroje a rozumějí rizikům, které z toho vyplývají. Děti si s přístrojem nesmí hrát. Děti nesmí vykonávat čištění a údržbu bez dozoru.
- Děti musí být pod dohledem, aby se zajistilo, že si nebudou hrát s přístrojem.
- Obsluha nebo uživatel nese zodpovědnost za nehody či škody na jiných osobách nebo jejich majetku.
- Používejte pouze díly a příslušenství, které jsou dodávány a doporučeny výrobcem. Při použití jiných dílů dojde k okamžité ztrátě záruky.
- Přístroj musí být vždy čistý, suchý a bez oleje nebo mazacích tuků.



Upozornění! Takto předejdete škodám na přístroji a následným zraněním:

Práce s přístrojem

- Nepoužívejte přístroj za deště. Pracujte pouze za denního světla nebo při dobrém osvětlení.
- S přístrojem nepracujete, cítíte-li se unaveni či nekoncentrováni nebo jste pod vlivem alkoholu či léků. Práci vždy prokládejte pravidelnými přestávkami. Při práci postupujte s rozumem.
- Přístroj nenechávejte nikdy bez dozoru na pracovišti. V případě nepoužívání, ale také během pracovní přestávky a před jakoukoliv prací na přístroji, např. při výměně trysky, vytáhněte síťovou zástrčku ze zásuvky.
- Nebudete-li s přístrojem zacházet opatrně, může dojít k požáru.
 - Při používání zařízení v blízkosti hořlavých materiálů postupujte opatrně.
 - Neměřte dlouhou dobu na jedno a totéž místo.
 - Nepoužívat ve výbušné atmosféře.
 - Teplo lze přivést k hořlavým materiálům, které jsou přikryty.
 - Po použití odložte přístroj před zabalením na stojan a nechte jej vychladnout.
 - Když je přístroj v provozu, nenechávejte jej bez dozoru.
- V případě nebezpečí okamžitě vyjměte akumulátor z přístroje.
- Nikdy nepoužívejte přístroj jako vysoušeč vlasů
- Nikdy nesměřujte proud horkého vzduchu na lidi nebo zvířata.
- Nedívejte se přímo do otvoru trysky na foukací trubici.

- Nedotýkejte se trysky, když je horká.
- Dodržujte vzdálenost mezi výstupem trysky a povrchem nebo obrobkem, který má být obrobena. Přístroj by se mohl přehřát.

Dodatečné bezpečnostní pokyny

- **Nepoužívejte příslušenství, které nebylo doporučeno společností PARKSIDE.** To může vést k úrazu elektrickým proudem nebo k požáru.



Dodržujte bezpečnostní pokyny a pokyny k nabíjení a správnému použití, uvedené v návodu k obsluze Vašeho akumulátoru a Vaší nabíječky série Parkside X 20 V Team. Podrobný popis procesu nabíjení a další informace naleznete v tomto samostatném návodu k obsluze.

První uvedení do provozu



Při prvním použití se může objevit trochu kouře. Kouř je způsoben pojivky, která se uvolňují při prvním použití tepla z izolační fólie ohřívače. Aby se dosáhlo plynulého odvodu kouře, je vhodné zařízení umístit na stojan. **Pracovní prostředí při prvním použití bezpodmínečně dobře vyvětrejte. Pokud je vývoj kouře/zápachu příliš silný, přemístěte první uvedení přístroje do provozu ven!**

Obsluha

A Vyjmutí/vložení akumulátoru

1. K vyjmutí akumulátoru (11) z přístroje stiskněte odblokovací tlačítko (11a) na akumulátoru a akumulátor (11) vyjměte.
2. Ke vložení akumulátoru (11) zasuňte akumulátor (11) podél vodící lišty do přístroje. Tento slyšitelně zaklapne.

D Zapnutí a vypnutí

1. Stiskněte a podržte stisknutý odblokovací přepínač (4).
2. Stiskněte a podržte stisknutý zapínač/vypínač (3). Odblokovací přepínač (4) můžete pustit.
 - Přístroj se automaticky spustí ve stupni „0“ pro studený vzduch. Stiskněte stupňový přepínač „studený“  (17) pro stupeň "0".
 - Stiskněte stupňový přepínač „středně“  (16) pro stupeň „I“. Přístroj dosáhne teplotu vzduchu 250°C.
 - Stiskněte stupňový přepínač „vysoko“  (15) pro stupeň „II“. Přístroj dosáhne teplotu vzduchu 550°C.
3. K vypnutí zapínač/vypínač (3) pusťte.

LED (18) nad stupňovým přepínačem indikují, ve kterém stupni je přístroj aktuálně v provozu.

-  K vychladnutí přístroje po použití je nejlépe vhodná poloha přístroje ve vypnutém stavu poloha stojícího přístroje (B 13).

C Sestavení škrabky na barvu

1. Odšroubujte horní matici (14) od rukojeti (6).
2. Nasadte kovový trojúhelník (5) na spodní matici.
3. Znovu našroubujte horní matici, a připevněte tak kovový trojúhelník.

A Používání nastavkových trysek



Před výměnou nastavkových trysek je nutné nechat nastavkovou trysku (8/9/10) a vyfukovací trubici (1) dostatečně vychladnout, aby nedošlo k popáleninám.



Jsou možné různé způsoby použití. Vždy dodržujte bezpečnostní předpisy a při používání přístroje postupujte zásadně s rozmyslem a obezřetně.

Redukční trys

Nasadte redukční trysku (10) na vyfukovací trubici (1). Redukční trysku (10) používejte k přesnému nasměrování tepla.



Při použití redukční trysky (10) věnujte pozornost zejména vytváření tepla v místě zahřívání. Při pochybnostech nezůstávejte příliš dlouho na jednom místě, aby nedošlo k přehřátí obrobku.

Plochá tryska

Nasadte plochou trysku (8) na vyfukovací trubici (1). Plochou trysku (8) používejte k plošnému směrování tepla.

i Při použití ploché trysky (8) věnujte pozornost zejména vytváření tepla v místech zahřívání v opracovávaném bodě. V případě pochyb tak nedojde k nadměrnému zahřátí sousedního dílu.

Reflektorová tryska

Nasadte reflektorovou trysku (9) na vyfukovací trubici (1). Reflektorovou trysku používejte pro pájení, pocínování trubek a smršťování smršťovacích trubek.

Škrabka na barvu

Podle potřeby zahřejte povrchy barev a laků pomocí předsádkové trysky. Barvy a laky lze odstranit pomocí škrabky na barvu (7). Předsádkové trysky (8/9/10) nejsou vhodné k odstraňování barevného nátěru.

Čištění / údržba / skladování



Práce, které nejsou v tomto návodu popsány, nechte vykonat našim servisním střediskem (Service-Center). Nepokoušejte se přístroj opravit sami, ledaže máte k tomuto účelu potřebnou kvalifikaci. Používejte pouze originální díly.

Všeobecné čisticí a údržbové práce

- Přístroj udržujte vždy v čistém stavu. Při čištění používejte kartáč nebo hadřík, avšak žádné čisticí prostředky nebo rozpouštědla.

Skladování

- Přístroj uchovávejte na suchém místě, a mimo dosah dětí.
- Před uskladněním zařízení v uzavřených prostorách nechte přístroj vychladnout.

Neneseme odpovědnost za škody způsobené našimi přístroji, pokud byly tyto škody způsobeny kvůli neodborné opravě nebo v důsledku používání neoriginálních dílů nebo při používání v rozporu s určením.

Likvidace / ochrana životního prostředí

Před likvidací přístroje vyjměte akumulátor z přístroje. Přístroj, příslušenství a obal zavezte k ekologické likvidaci. Pokyny k likvidaci akumulátoru naleznete v samostatném návodu k obsluze Vašeho akumulátoru a nabíječky.



Elektrické přístroje nepatří do domovního odpadu

- Odevzdejte jej ve sběrně šrotu. Použité plastové a kovové díly mohou být rozříděny podle druhů a pak zavezeny k recyklaci. V případě dalších dotazů se obraťte na servisní středisko.

Náhradní díly / Příslušenství

**Náhradní díly a příslušenství obdržíte na stránkách
www.grizzlytools-service.eu**

Pokud máte problémy při objednávání, použijte prosím kontaktní formulář.
V případě jakýchkoliv dalších dotazů se obraťte na servisní středisko / „Service-Center“
(viz strana 21).

Pol. Návod k obsluze	Označení	Č. artiklu.
A 7	Škrabka na barvu	91105840
A 8	Plochá tryska	91105412
A 9	Reflektorová tryska	91105413
A 10	Redukční tryska	91105414

Záruka

Vážení zákazníci,

Na tento přístroj poskytujeme 3letou záruku od data zakoupení.

V případě závady tohoto výrobku vám vůči prodejci výrobku přínáleží zákonná práva. Tato zákonná práva nejsou omezena naší následovně uvedenou zárukou.

Záruční podmínky

Záruční doba začíná běžet ode dne nákupu. Uchovejte si, prosím, originál účtenky pro pozdější použití. Tento dokument budete potřebovat jako doklad o koupi.

Zjistíte-li během tří let od data koupě u tohoto výrobku materiálovou nebo výrobní vadu, bude výrobek námi, podle našeho výběru, bezplatně opraven nebo nahrazen. Tato záruční oprava předpokládá, že během 3leté lhůty předložíte poškozený přístroj s dokladem o koupi (pokladní stvrzenka) a písemně krátce popíšete, v čem spočívá závada a kdy k ní došlo.

Bude-li závada kryta naší zárukou, získáte zpět opravený nebo nový výrobek. Opravou nebo výměnou výrobku nezačíná záruční doba běžet od začátku.

Záruční doba a zákonné nároky na odstranění vady

Záruční doba se neprodlužuje poskytnutím záruky. Toto platí i pro nahrazené a opravené díly. Již při koupi zjištěné závady a nedostatky musíte nahlásit okamžitě po vybalení výrobku. Po uplynutí záruční doby musíte uhradit náklady za provedené opravy.

Rozsah záruky

Přístroj byl precizně vyroben podle přísných jakostních směrnic a před dodáním byl svědomitě zkontrolován.

Záruční oprava se vztahuje na materiálové nebo výrobní vady. Tato záruka se netýká dílů výrobku, které jsou vystaveny normálnímu opořebení, a lze je považovat za spotřební materiál (např. nástavcovou trysku), nebo poškození křehkých dílů (např. spínače).

Tato záruka neplatí, je-li výrobek poškozen z důvodu neodborného používání, nebo pokud u něj nebyla prováděna údržba.

Pro odborné používání výrobku musí být přesně dodržovány všechny pokyny uvedené v návodu k obsluze. Bezpodmínečně je třeba zabránit používání a manipulacím s výrobkem, které nejsou v návodu k obsluze doporučeny, nebo je před nimi varováno. Výrobek je určen jen pro soukromé účely a ne pro komerční využití. Záruka zaniká v případě zneužívání a neodborné manipulace, používání nadměrné síly a při zásazích, které nebyly provedeny naším autorizovaným servisem.

Postup v případě uplatňování záruky

Pro zajištění rychlého zpracování vaší žádosti, prosím, postupujte podle následujících pokynů:

- Na důkaz, že jste výrobek zakoupili, mějte pro jakékoli případné dotazy připravenou pokladní stvrzenku a identifikační číslo (IAN 355418_2004)
- Číslo výrobku je uvedeno na typovém štítku.
- Pokud by došlo k funkční poruše nebo jiným závadám, nejdříve **telefonicky** nebo **e-mailem** kontaktujte níže uvedené servisní oddělení. Pak získáte další informace o vyřízení vaší reklamace.
- Výrobek označený jako vadný můžete po domluvě s naším zákaznickým servisem, s připojením dokladu o koupi (pokladní stvrzenky) a po uvedení, v čem závada spočívá a kdy k ní došlo,

přeposlat bez platby poštovního na vám sdělenou adresu příslušného servisu. Aby bylo zabráněno problémům s přijetím a dodatečnými náklady, bezpodmínečně použijte jen tu adresu, která vám bude sdělena. Zajistěte, aby zásilka nebyla odeslána nevyplaceně jako nadměrné zboží, expres nebo jiný, zvláštní druh zásilky. Příklad zašlete včetně všech částí příslušenství dodaných při zakoupení a zajistěte dostatečně bezpečný přepravní obal.

Opravná

Opravy, které nespádají do záruky, můžete nechat udělat v našem servisu oproti účtování. Rádi vám připravíme předběžný odhad nákladů.

Můžeme zpracovávat jen ty přístroje, které byly dostatečně zabalené a odeslány vyplaceně.

Pozor: Prosím, přístroj zašlete našemu autorizovanému servisu vyčištěný a s upozorněním na závadu.

Nepřijmeme přístroje zaslané nevyplaceně jako nadměrné zboží, expres nebo jiný, zvláštní druh zásilky.

Likvidaci vašich poškozených zaslaných přístrojů provedeme bezplatně.

Service-Center



Servis Česko

Tel.: 800143873

E-Mail: grizzly@lidl.cz

IAN 355418_2004

Dovozce

Prosím, respektujte, že následující adresa není adresou servisu. Nejdříve kontaktujte shora uvedené servisní středisko.

Grizzly Tools GmbH & Co. KG

Stockstädter Straße 20

DE-63762 Großostheim

NĚMECKO

www.grizzly-service.eu

Obsah

Úvod.....	22
Účel použitia	22
Všeobecný popis.....	23
Objem dodávky.....	23
Prehľad.....	23
Popis funkcie	23
Technické údaje.....	23
Bezpečnostné pokyny	24
Symbole v návode.....	24
Symbole na prístroji	24
Všeobecné bezpečnostné upozornenia.....	24
Doplňujúce bezpečnostné pokyny ...	25
Prvé uvedenie do prevádzky.....	26
Obsluha.....	26
Vybratie/vloženie akumulátora	26
Zapínanie a vypínanie.....	26
Zostavenie škrabky na farbu	26
Použitie prídavných dýz.....	26
Redukčná dýza.....	26
Plochá dýza	27
Reflektorová dýza	27
Škrabka na farbu.....	27
Čistenie / údržba/uskladnenie ..	27
Bežné čistiace a údržbárske práce ..	27
Uskladnenie	27
Odstránenie a ochrana životného prostredia	27
Náhradné diely / Príslušenstvo .	28
Záruka	28
Servisná oprava	29
Service-Center.....	29
Dovozca.....	29
Preklad originálneho prehlásenia o zhode CE.....	43
Výkres náhradných dielov	45

Úvod

Gratulujeme Vám k zakúpeniu Vášho nového prístroja. Tým ste sa rozhodli pre kvalitný produkt.

Tento prístroj bol počas výroby testovaný na kvalitu a podrobený výstupnej kontrole. Tým je zabezpečená funkčnosť vášho prístroja. Nie je vylúčené, že v ojedinelých prípadoch sa na prístroji alebo v prístroji, resp. v hadiciach nachádza zvyšková voda alebo mazivá. Nie je to chyba alebo defekt a ani dôvod na obavu.



Návod na obsluhu je súčasťou tohto produktu. Obsahuje dôležité upozornenia ohľadom bezpečnosti, obsluhy a likvidácie. Pred používaním produktu sa oboznámte so všetkými pokynmi pre obsluhu a bezpečnosť. Používajte produkt len predpísaným spôsobom a len v uvedených oblastiach použitia.

Návod na obsluhu uschovajte a v prípade odovzdania produktu tretím osobám odovzdajte aj všetky podklady.

Účel použitia

Zariadenie je vhodné na odstraňovanie farebných náterov, na zohrievanie (napr. zmršťovacie hadice), tvarovanie a zvráňanie plastov. Môže sa použiť na uvoľňovanie lepených spojov a na rozmrazovanie vodovodných potrubí. Tento prístroj nie je vhodný na komerčné používanie. Pri komerčnom použití zanikne záruka. Akékoľvek iné použitie, ktoré v tomto návode na obsluhu nie je výslovne povolené, môže mať za následok poškodenie prístroja a predstavovať vážne nebezpečenstvo pre užívateľa.

Je zakázané používať zariadenie v daždi alebo vlhkom prostredí. Výrobca nezodpovedá za škody, ktoré boli spôsobené pou-

živaním nezodpovedajúcim účelu použitia alebo nesprávnou obsluhou prístroja. Prístroj je súčasťou série X 20 V TEAM a môže sa prevádzkovať s akumulátormi série X 20 V TEAM. Akumulátory sa smú nabíjať iba s nabíjačkami série Parkside X 20 V TEAM.

Všeobecný popis

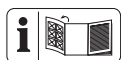

Obrázky najdôležitejších funkčných dielov nájdete na výklapnej strane.

Objem dodávky

Vybalte nástroj a skontrolujte, či je kompletný:

- Akumulátorová teplovzdušná pištoľ
- Redukčná dýza
- Plochá dýza
- Reflektorová dýza
- Škrabka na farbu (2-dielna)
- Návod na obsluhu



Batéria a nabíjačka nie sú súčasťou balenia.

Obalový materiál riadne zlikvidujte.

Prehľad

- | | |
|----------|-----------------------|
| A | 1 Fúkacia trubica |
| | 2 Prívod vzduchu |
| | 3 Spínač zap/vyp |
| | 4 Spínač odblokovania |
| | 5 Kovový trojuholník |
| | 6 Držadlo |
| | 7 Škrabka na farbu |
| | 8 Plochá dýza |
| | 9 Reflektorová dýza |
| | 10 Redukčná dýza |
| | 11 Akumulátor |

- | | |
|--|--------------------------|
| | 11a Uvoľňovacie tlačidlo |
| | 12 Nabíjačka |

B 13 Päťka

C 14 Matica

- D** 15 Stupňovitý spínač „vysoký“
 16 Stupňovitý spínač „stredný“
 17 Stupňovitý spínač „studený“
 18 LED diódy

Popis funkcie

Prístroj možno prevádzkovať v troch teplotných stupňoch. Na stupni „0“ sa vyfukuje studený vzduch. Na stupni I sa dosiahne teplota vzduchu 250 °C. Na stupni II dosiahne prístroj teplotu vzduchu 550 °C. Funkcia prvkov obsluhy je uvedená v nasledujúcich opisoch.

Technické údaje

Akumulátorová teplovzdušná pištoľPHLGA 20-Li A1

Príkion motora P.....	250 W
Menovité vstupné napätie U	20 V==
Druh ochrany.....	IPX0
Doba chodu akumulátora	
2 Ah	8 min
4 Ah	16 min
maximálne množstvo vzduchu ..	170 l/min
Teplota vzduchu.....	250 °C
Stupeň I	250 °C
Stupeň II	550 °C
Teplota.....	max. 50 °C
Nabíjanie	4 – 40 °C
Prevádzka	-20 – 50 °C
Skladovanie	0 – 45 °C



Pozor! Aktuálny zoznam kompatibility akumulátora nájdete na: www.lidl.de/akku

Tento prístroj sa môže prevádzkovať výlučne s nasledovnými akumulátormi: PAP 20 A1, PAP 20 A2, PAP 20 A3.

Tieto akumulátory sa nabíjajú s nasledovnými nabíjačkami: PLG 20 A1, PLG 20 A3, PDSLK 20 A1.

Čas nabíjania (min.)	PLG 20 A1	PLG 20 A3 PDSLK 20 A1
PAP 20 A1	60	30
PAP 20 A2	75	30
PAP 20 A3	90	60

Bezpečnostné pokyny

Symbyly v návode



Výstražné značky s údajmi pre zabránenie škodám na zdraví alebo vecným škodám.



Informačné značky s informáciami pre lepšie zaobchádzanie s nástrojom.

Symbyly na prístroji



Pred použitím dôkladne prečítať.



Prístroj nevystavujte dažďu ani vlhkosti.



Pozor, horúce plochy, nebezpečenstvo popálenia!



Tento prístroj je súčasťou Parkside X 20 V TEAM



Elektrické prístroje nepatria do domového odpadu



Stupňovitý spínač

Všeobecné bezpečnostné upozornenia



Zariadenie môže pri neodbornom používaní spôsobiť vážne poranenia. Aby sa zabránilo zraneniam osôb a vecným škodám, prečítajte si a bezpodmienečne dodržiavajte nasledujúce bezpečnostné pokyny a dobre sa oboznámte so všetkými ovládacími časťami.



Pozor: Vyhnete sa nehodám a poraneniam:

Príprava

- Tento prístroj môžu používať deti od 8 rokov ako aj osoby so zníženými fyzickými, sensorickými alebo mentálnymi schopnosťami, alebo s nedostatkom skúseností a vedomostí, ak sú pod dozorom alebo boli poučené o bezpečnom používaní prístroja a rozumujú rizikám, ktoré z toho vyplývajú. Deti sa s prístrojom nesmú hrať. Deti nesmú vykonávať čistenie a údržbu bez dozoru.
- Deti majú byť pod dohľadom, aby sa zabezpečilo, že sa nehrajú so zariadením.
- Obsluhujúci alebo používateľ je zodpovedný za zranenia iných ľudí alebo poškodenia ich majetku.

- Používajte len tie náhradné diely a časti príslušenstva, ktoré dodáva a odporúča výrobca. Použitie cudzích dielov spôsobí okamžitú stratu nároku na záruku.
- Prístroj musí byť vždy čistý, suchý a bez oleja alebo masntoty.



Pozor! Takto zabránite poškodeniu zariadenia a z toho vyplývajúcim prípadným poraneniam osôb:

Práca so zariadením

- Nepoužívajte zariadenie v daždi. Pracujte len pri dennom svetle alebo pri dobrom osvetlení.
- Nepracujte so zariadením, keď ste unavený alebo nesústredený alebo po použití alkoholu alebo liekov. Vždy si včas vložte prestávku v práci. Pri práci rozmýšľajte.
- Zariadenie nikdy nenechávajte na pracovisku bez dohľadu. Vytiahnite sieťovú zástrčku pri nepoužívaní zo zásuvky, ale tiež počas prestávok v práci ako aj pred všetkými prácami na prístroji, ako napr. výmena dýzy.
- Ak sa so zariadením nezaobchádza pozorne, môže vzniknúť požiar.
 - V blízkosti horľavých materiálov pracujte opatrne.
 - Nesmerujte zariadenie dlhší čas na jedno miesto.
 - Nepoužívajte vo výbušnom prostredí.
 - Teplo sa môže dostať k horľavým materiálom, ktoré sú zakryté.
- Po použití položte na stojan a nechajte vychladnúť a až potom ho odložte.
- Pokiaľ je zariadenie v prevádzke, nenechávajte ho bez dohľadu.
- V prípade nebezpečenstva vyberte akumulátor ihneď z prístroja.
- Nikdy nepoužívajte prístroj ako sušič vlasov.
- Nikdy nesmerujte horúci prúd vzduchu na osoby alebo zvieratá.
- Nepozerajte sa priamo do otvoru dýzy na fúkacej trubici.
- Nedotýkajte sa dýzy, keď je horúca.
- Dodržiavajte vzdialenosť medzi výstupom z dýzy a obrábaným povrchom alebo obrábaným predmetom. Prístroj sa môže prehriať.

Doplňujúce bezpečnostné pokyny

- **Nepoužívajte žiadne príslušenstvo, ktoré nebolo odporúčané spoločnosťou PARKSIDE.** To môže viesť k zásahu elektrickým prúdom alebo požiaru.



Dodržiavajte bezpečnostné pokyny a pokyny k nabíjaniu a správne mu používaniu, ktoré sú uvedené v návode na obsluhu vášho akumulátora a vašej nabíjačky série Parkside X 20 V Team. Podrobnejší opis k nabíjaniu a ďalšie informácie nájdete v tomto samostatnom návode na používanie.

Prvé uvedenie do prevádzky

Pri prvom používaní môže unikáť trochu dymu. Dym vzniká zo spojovacieho prostriedku, ktorý sa pri prvom použití uvoľňuje teplom z izolačnej fólie vyhrievania. Aby sa dosiahlo plynulé unikanie dymu, položte zariadenie na jeho pätky. **Pracovné prostredie pri prvom použití bezpodmienečne vyvetrajte.**



Ak by mal byť vývoj dymu/zápachu príliš silný, prvé uvedenie do prevádzky presuňte na voľné priestranstvo!

Obsluha

A Vybratie/vloženie akumulátora

1. Na vybratie akumulátora (11) z prístroja zatlačte uvoľňovacie tlačidlo (11a) na akumulátore a vytiahnite akumulátor (11).
2. Pri vkladaní akumulátora (11) akumulátor (11) zasunite pozdĺž vodiacej lišty do prístroja. Počutelne zapadne.

D Zapínanie a vypínanie

1. Stlačte spínač odblokovania (4) a podržte ho stlačený.
2. Stlačte vypínač zap/vyp (3) a podržte ho stlačený. Spínač odblokovania (4) môžete pustiť.
 - Prístroj sa automaticky rozbehne v stupni „0“ pre studený vzduch. Stlačte stupňovitý spínač „studený“  (17) pre stupeň „0“.
 - Stlačte stupňovitý spínač „stredný“  (16) pre stupeň „I“. Prístroj dosiahne teplotu vzduchu 250 °C.

– Stlačte stupňovitý spínač „vysoký“  (15) pre stupeň „II“. Prístroj dosiahne teplotu vzduchu 550 °C.

3. Na vypnutie spínač zap/vyp (3) pustite.

LED diódy (18) nad stupňovitým spínačom signalizujú, v ktorom stupni je prístroj momentálne v prevádzke.

i Poloha ako stojace **B** 13) zariadenie je najlepšie vhodné vo vypnutom stave, aby bolo možné prístroj po použití nechať vychladnúť.

C Zostavenie škrabky na farbu

1. Odskrutkujte hornú maticu (14) z držadla (6).
2. Založte kovový trojuholník (5) položte na spodnú maticu.
3. Odskrutkujte hornú maticu a pripevnite kovový trojuholník.

A Použitie prídavných dýz



Pred výmenou prídavných dýz musí sa založená dýza (8/9/10) a fúkačica trubica (1) dostatočne ochladiť, aby nedošlo k popáleninám.



Môžu nastať rôzne popáleniny. Vždy dodržiavajte bezpečnostné pokyny a so zariadením zásadne zaobchádzajte opatrne.

Redukčná dýza

Založte redukčnú dýzu (10) na fúkačicu trubicu (1). Redukčnú dýzu (10) používajte na dosiahnutie bodového zohrievania.



Pri používaní redukčnej dýzy (10) dávajte hlavne pozor na vývoj tepla v mieste spracovania. V prípade pochybností nezostávajúce príliš dlho na jednom mieste, zabránite tak prehriatiu obrobku.

Plochá dýza

Zastrčte plochú dýzu (8) na fúkaciu trubicu (1).

Plochú dýzu (8) použite na docielenie plochého zohriatia.



Pri práci s plochou dýzou (8) dávajte pozor hlavne na vývoj tepla v mieste spracovania. Aby sa v prípade pochybnosti neprehrial žiaden susedný diel.

Reflektorová dýza

Reflektorovú dýzu nasuňte (9) na fúkaciu trubicu (1). Reflektorovú dýzu používajte na spájkovanie, cínovanie rúr, ako aj zmršťovanie zmršťovacích hadíc.

Škrabka na farbu

Nahrejte nafarbené a nalakované plochy ak je to nutné pomocou prídavnej dýzy. Odstránenie farieb a lakov sa môže uskutočniť pomocou škrabky na farbu (7). Samotné prídavné dýzy (8/9/10) nie sú vhodné na odstraňovanie farby.

Čistenie / údržba / uskladnenie



Práce, ktoré nie sú v tomto návode popísané, nechajte vykonať našim servisným strediskom (Service-Center). Nepokúšajte a opravovať prístroj sami, iba vtedy áno, ak máte

na to vzdelanie. Používajte iba originálne diely.

Bežné čistiace a údržbárske práce

- Zariadenie udržiavajte vždy čisté. Na čistenie používajte kefu alebo prachovku, ale nie čistiaci prostriedok alebo rozpúšťadlo.

Uskladnenie

- Prístroj uschovávajte na suchom a bezprašnom mieste a mimo dosahu detí.
- Zariadenie nechajte ochladieť, skôr než ho odložíte do uzatvorených priestorov.

Neručíme za škody spôsobené našimi zariadeniami. Ak tieto boli spôsobené neodbornou opravou alebo boli použité iné než originálne diely resp. zariadenie nebolo používané podľa určenia.

Odstránenie a ochrana životného prostredia

Predtým než zlikvidujete prístroj, vyberte z neho akumulátor. Prístroj, príslušenstvo a obal odovzdajte v súlade s požiadavkami na ochranu životného prostredia do recyklačnej zberne. Pokyny pre likvidáciu akumulátora nájdete v samostatnom návode na obsluhu vášho akumulátora a nabíjačky.



Elektrické prístroje nepatria do domového odpadu

- Odovzdajte prístroj do recyklačnej zberne. Použitá umelohmotná a kovová časť sa môžu podľa druhu materiálu roztriediť a tak odovzdať do recyklačnej zberne. V prípade otázok sa obráťte na naše servisné stredisko.

Náhradné diely / Príslušenstvo

Náhradné diely a príslušenstvo nájdete na strane
www.grizzlytools-service.eu

Ak by sa mali vyskytnúť problémy s procesom objednávky, použite, prosím, kontaktný formulár. Pri ďalších otázkach sa obráťte na „Service-Center“ (pozri stranu 29).

Pol. návod na obsluhu	Označenie	Č. Artiklu
A 7	Škrabka na farbu	91105840
A 8	Plochá dýza	91105412
A 9	Reflektorová dýza	91105413
A 10	Redukčná dýza	91105414

Záruka

Vážená zákazníčka, vážený zákazník,
 Pre tento prístroj platí záruka 3 roky od dátumu zakúpenia.

Ak je prístroj poškodený, podľa zákona máte právo ho reklamovať u výrobcu produktu. Tieto práva vyplývajúce zo zákona nie sú našou následne opísanou zárukou obmedzené.

Záručné podmienky

Záručná lehota začína dňom zakúpenia. Pokladničný doklad ako originál prosím starostlivo uschovajte. Je potrebný ako dôkaz o zakúpení.

Ak sa počas troch rokov od dátumu zakúpenia tohto produktu vyskytne materiálna alebo výrobná chyba, produkt - podľa nášho rozhodnutia - bezplatne opravíme alebo nahradíme. Predpokladom záruky je, že v priebehu trojročnej lehoty bude predložený poškodený prístroj a pokladni-

čný doklad a stručne opísaná chyba a kedy sa vyskytla.

Ak sa v rámci našej záruky chyba pokryje, obdržíte späť opravený alebo nový prístroj. S opravou alebo výmenou produktu sa nezачína nová záručná doba.

Záručná doba a nárok na odstránenie vady

Záručná doba sa poskytnutím záruky nepredlžuje. To platí aj pre nahradené a opravené diely. Prípadné škody a nedostatky vzniknuté už pri zakúpení sa musia ihneď po vybalení ohlásiť. Opravy vykonané po uplynutí záručnej doby sú spoplatnené.

Rozsah záruky

Prístroj bol vyrobený podľa prísnych smerníc kvality a pred dodaním bol svedomite kontrolovaný.

Záruka sa týka materiálových alebo výrobných chýb. Táto záruka sa nevzťahuje na diely produktu, ktoré sú vystavené normálnemu opotrebeniu a preto sa môžu považovať za opotrebované diely (napr. prídavných dýz) alebo na poškodenia na krehkých dieloch (napr. vypínač).

Táto záruka zaniká, ak bol produkt používaný poškodený, neodborne alebo nebola vykonávaná údržba. Pre odborné používanie produktu je nutné presne dodržiavať všetky návody uvedené v návode na obsluhu. Bezpodmienečne sa vyhnite používaniu, ktoré sa v návode na obsluhu neodporúča alebo pred ktorým ste boli vystríhaní.

Produkt je určený len pre súkromné použitie a nie v oblasti podnikania. Záruka zaniká pri nesprávnom a neodbornom používaní, pri násilnom používaní a pri zásahoch, ktoré neboli vykonané v našej servisnej pobočke.

Postup v prípade reklamácie

Pre zabezpečenie rýchleho spracovania vašej žiadosti postupujte prosím podľa nasledujúcich pokynov:

- Pri všetkých požiadavkách predložte pokladničný doklad a číslo identifikačné (IAN 355418_2004) ako dôkaz o zakúpení.
- Číslo artiklu nájdete na typovom štítku.
- Ak sa vyskytnú chyby funkcie alebo iné nedostatky, kontaktujte najskôr následne uvedené servisné oddelenie **telefonicky** alebo **emailom**. Následne obdržíte ďalšie informácie o priebehu vašej reklamácie.
- Produkt evidovaný ako poškodený môžete po dohode s našim zákazníckym servisom, s priloženým dokladom o zakúpení (pokladničný doklad) a s údajmi, v čom chyba spočíva a kedy vznikla, zaslať bez poštovného na adresu servisu, ktorá vám bude oznámená. Pre zabránenie dodatočných nákladov a problémov pri prevzatí použite len tú

adresu, ktorá vám bude oznámená. Nezasielajte prístroj ako nadmerný tovar na náklady príjemcu, expresne alebo s iným špeciálnym nákladom. Prístroj zašlite so všetkými časťami príslušenstva dodanými pri zakúpení a zabezpečte dostatočne bezpečné prepravné balenie.

Servisná oprava

Opravy, ktoré **nepodliehajú záruke**, môžeme nechať vykonať v našej servisnej pobočke za úhradu. Radi vám poskytneme predbežnú kalkuláciu nákladov.

Môžeme spracovať len prístroje, ktoré boli doručené dostatočne zabalené a so zaplateným poštovným.

Pozor: Prístroj zašlite do našej servisnej pobočky vyčistený a s informáciami o chybe. Neprevezmeme prístroje zaslané ako nadmerný tovar na náklady príjemcu, expresne alebo s iným špeciálnym nákladom. Likvidáciu vašich poškodených zaslaných prístrojov vykonáme bezplatne.

Service-Center



Servis Slovensko

Tel.: 0850 232001

E-Mail: grizzly@lidl.sk

IAN 355418_2004

Dovozca

Nasledujúca adresa nie je adresa servisu. Najskôr kontaktujte hore uvedené servisné centrum.

Grizzly Tools GmbH & Co. KG

Stockstädter Straße 20

DE-63762 Großostheim

NEMECKO

www.grizzlytools-service.eu

Inhalt

Einleitung	30
Bestimmungsgemäße	
Verwendung	30
Allgemeine Beschreibung	31
Lieferumfang	31
Übersicht	31
Funktionsbeschreibung	31
Technische Daten	32
Sicherheitshinweise	32
Bildzeichen in der Betriebsanleitung .	32
Bildzeichen auf dem Gerät.....	32
Allgemeine Sicherheitshinweise	33
Zusätzliche Sicherheitshinweise	34
Erstinbetriebnahme	34
Bedienung	34
Akku entnehmen/einsetzen	34
Ein- und Ausschalten.....	34
Zusammenbau des Farbkratzers	35
Verwendung von Vorsatzdüsen	35
Reduzierdüse	35
Flächendüse	35
Reflektordüse	35
Farbkratzer	36
Reinigung/Wartung/Lagerung ...	36
Allgemeine Reinigungs- und	
Wartungsarbeiten	36
Lagerung	36
Entsorgung/Umweltschutz	36
Ersatzteile/Zubehör	37
Garantie	38
Reparatur-Service	39
Service-Center	39
Importeur	39
Original-	
EG-Konformitätserklärung	44
Explosionszeichnung	45

Einleitung

Herzlichen Glückwunsch zum Kauf Ihres neuen Gerätes. Sie haben sich damit für ein hochwertiges Gerät entschieden. Dieses Gerät wurde während der Produktion auf Qualität geprüft und einer Endkontrolle unterzogen. Die Funktionsfähigkeit Ihres Gerätes ist somit sichergestellt.

Es ist nicht auszuschließen, dass sich in Einzelfällen am oder im Gerät Restmengen von Schmierstoffen befinden. Dies ist kein Mangel oder Defekt und kein Grund zur Besorgnis.



Die Betriebsanleitung ist Bestandteil dieses Gerätes. Sie enthält wichtige Hinweise für Sicherheit, Gebrauch und Entsorgung. Machen Sie sich vor der Benutzung des Gerätes mit allen Bedien- und Sicherheitshinweisen vertraut. Benutzen Sie das Gerät nur wie beschrieben und für die angegebenen Einsatzbereiche. Bewahren Sie die Betriebsanleitung gut auf und händigen Sie alle Unterlagen bei Weitergabe des Gerätes an Dritte mit aus.

Bestimmungsgemäße Verwendung

Das Gerät ist zum Entfernen von Farbanstrichen, zum Erwärmen (z.B. von Schrumpfschläuchen) und zum Verformen und Verschweißen von Kunststoffen geeignet. Es kann zum Lösen von Klebeverbindungen und zum Auftauen von Wasserleitungen verwendet werden. Dieses Gerät ist nicht zur gewerblichen Nutzung geeignet. Bei gewerblichem Einsatz erlischt die Garantie. Jede andere Verwendung, die in dieser Betriebsanleitung nicht ausdrücklich zugelassen wird, kann zu Schäden am Gerät

führen und eine ernsthafte Gefahr für den Benutzer darstellen.

Die Benutzung des Gerätes im Regen oder in feuchter Umgebung ist verboten.

Der Hersteller haftet nicht für Schäden, die durch bestimmungswidrigen Gebrauch oder falsche Bedienung verursacht wurden.

Das Gerät ist Teil der Serie Parkside X 20 V TEAM und kann mit Akkus der Parkside X 20 V TEAM Serie betrieben werden. Die Akkus dürfen nur mit Ladegeräten der Serie Parkside X 20 V TEAM geladen werden.

Allgemeine Beschreibung



Die Abbildung der wichtigsten Funktionsteile finden Sie auf der Ausklappseite.

Lieferumfang

Nehmen Sie das Gerät vorsichtig aus der Packung und prüfen Sie, ob die nachfolgenden Teile vollständig sind:

- Akku-Heißluftgebläse
- Reduzierdüse
- Flächendüse
- Reflektordüse
- Farbkratzer (2-teilig)
- Betriebsanleitung



Akku und Ladegerät sind nicht im Lieferumfang enthalten.

Entsorgen Sie das Verpackungsmaterial ordnungsgemäß.

Übersicht

- | | |
|--------------|----------------------------|
| A | 1 Ausblasrohr |
| | 2 Lufteinlass |
| | 3 Ein-/Ausschalter |
| | 4 Entriegelungsschalter |
| | 5 Metall-Dreieck |
| | 6 Griff |
| | 7 Farbkratzer |
| | 8 Flächendüse |
| | 9 Reflektordüse |
| | 10 Reduzierdüse |
| | 11 Akku |
| | 11a Entriegelungstaste |
| 12 Ladegerät | |
| B | 13 Standfuß |
| C | 14 Mutter |
| D | 15 Stufenschalter "hoch" |
| | 16 Stufenschalter "mittel" |
| | 17 Stufenschalter "kalt" |
| | 18 LED's |

Funktionsbeschreibung

Das Gerät lässt sich in drei Temperatursufen betreiben. Auf Stufe "0" wird kalte Luft ausgeblasen. Auf Stufe I wird eine Lufttemperatur von 250 °C erreicht. Auf Stufe II erreicht das Gerät eine Lufttemperatur von 550 °C.

Die Funktion der Bedienteile entnehmen Sie bitte den nachfolgenden Beschreibungen.

Technische Daten

Akku-

Heißluftgebläse.....PHLGA 20-Li A1

Aufnahmeleistung des Motors P250 W

Nenneingangsspannung U 20 V==

Schutzart.....IPX0

Laufzeit Akku

2 Ah 8 min

4 Ah 16 min

maximale Luftmenge..... 170 l/min

Lufttemperatur250 °C

Stufe I250 °C

Stufe II550 °C

Temperaturmax. 50 °C

Ladevorgang 4 - 40 °C

Betrieb.....-20 - 50 °C

Lagerung0 - 45 °C



Achtung! Eine aktuelle Liste der Akkukompatibilität finden Sie unter: www.lidl.de/akku

Dieses Gerät kann ausschließlich mit folgenden Akkus betrieben werden:

PAP 20 A1, PAP 20 A2, PAP 20 A3.

Dieses Akkus dürfen mit folgenden

Ladegeräten geladen werden: PLG 20 A1, PLG 20 A3, PDSLГ 20 A1.

Ladezeit (Min.)	PLG 20 A1	PLG 20 A3 PDSLГ 20 A1
PAP 20 A1	60	30
PAP 20 A2	75	30
PAP 20 A3	90	60

Sicherheitshinweise

Bildzeichen in der Betriebsanleitung



Gefahrenzeichen mit Angaben zur Verhütung von Personen- oder Sachschäden



Hinweiszeichen mit Informationen zum besseren Umgang mit dem Gerät

Bildzeichen auf dem Gerät



Lesen Sie die Bedienungsanleitung aufmerksam durch.



Nicht Regen oder Feuchtigkeit aussetzen.



Achtung! Heiße Oberfläche. Es besteht Verbrennungsgefahr.



Das Gerät ist Teil der Serie Parkside X 20 V TEAM.



Elektrogeräte gehören nicht in den Hausmüll.



Stufenschalter

Allgemeine Sicherheitshinweise



Dieses Gerät kann bei unsachgemäßem Gebrauch ernsthafte Verletzungen verursachen. Um Personen- und Sachschäden zu vermeiden, lesen und beachten Sie unbedingt die folgenden Sicherheitshinweise und machen Sie sich mit allen Bedienteilen gut vertraut.



Vorsicht: So vermeiden Sie Unfälle und Verletzungen:

Vorbereitung

- Dieses Gerät kann von Kindern ab 8 Jahren und darüber sowie von Personen mit verringerten physischen, sensorischen oder mentalen Fähigkeiten oder Mangel an Erfahrung und Wissen benutzt werden, wenn sie beaufsichtigt oder bezüglich des sicheren Gebrauchs des Gerätes unterwiesen wurden und die daraus resultierenden Gefahren verstehen. Kinder dürfen nicht mit dem Gerät spielen. Reinigung und Benutzer-Wartung dürfen nicht von Kindern ohne Beaufsichtigung durchgeführt werden.
 - Kinder sollten beaufsichtigt werden, um sicherzustellen, dass sie nicht mit dem Gerät spielen.
 - Der Bediener oder Nutzer ist für Unfälle oder Schäden an anderen Menschen oder deren Eigentum verantwortlich.
 - Benutzen Sie nur Ersatz- und Zubehörteile, die vom Hersteller geliefert und empfohlen werden. Der Einsatz von Fremdteilen führt zum sofortigen Verlust des Garantieanspruches.
 - Das Gerät muss stets sauber, trocken und frei von Öl oder Schmierfetten sein.
-  Vorsicht! So vermeiden Sie Geräteschäden und eventuell daraus resultierende Personenschäden:

Arbeiten mit dem Gerät

- Benutzen Sie das Gerät nicht im Regen. Arbeiten Sie nur bei Tageslicht oder guter Beleuchtung.
- Arbeiten Sie mit dem Gerät nicht, wenn Sie müde oder unkonzentriert sind oder nach der Einnahme von Alkohol oder Tabletten. Legen Sie immer rechtzeitig eine Arbeitspause ein. Gehen Sie mit Vernunft an die Arbeit.
- Hinterlassen Sie das Gerät nie unbeaufsichtigt am Arbeitsplatz. Nehmen Sie den Akku bei Nichtgebrauch aus dem Gerät, aber auch bei Arbeitspause sowie vor allen Arbeiten am Gerät, wie z. B. Wechsel der Düse.
- Ein Brand kann entstehen, wenn mit dem Gerät nicht sorgsam umgegangen wird.
 - Vorsicht bei Gebrauch der Geräte in der Nähe brennbarer Materialien.
 - Nicht für längere Zeit auf ein und dieselbe Stelle richten.

- Nicht bei Vorhandensein einer explosionsfähigen Atmosphäre verwenden.
- Wärme kann zu brennbaren Materialien geleitet werden, die verdeckt sind.
- Nach Gebrauch auf den Ständer auflegen und abkühlen lassen, bevor es weggepackt wird.
- Das Gerät nicht unbeaufsichtigt lassen, solange es in Betrieb ist.
- Nehmen Sie bei Gefahr den Akku sofort aus dem Gerät.
- Verwenden Sie das Gerät niemals als Haartrockner.
- Richten Sie den heißen Luftstrom niemals auf Personen oder Tiere.
- Schauen Sie nicht direkt in die Düsenöffnung am Ausblasrohr.
- Berühren Sie die Düse nicht, wenn sie heiß ist.
- Halten Sie Abstand zwischen dem Düsenausgang und der zu bearbeitenden Fläche oder Werkstück. Das Gerät könnte überhitzen.

Zusätzliche Sicherheitshinweise

- **Verwenden Sie kein Zubehör welches nicht von PARKSIDE empfohlen wurde.** Dies kann zu einem elektrischen Schlag oder Feuer führen.



Beachten Sie die Sicherheitshinweise und Hinweise zum Aufladen und der korrekten Verwendung, die in der Betriebsanleitung Ihres Akkus

und Ladegeräts der Serie Parkside X 20 V Team gegeben sind. Eine detaillierte Beschreibung zum Ladevorgang und weitere Informationen finden Sie in dieser separaten Bedienungsanleitung.

Erstinbetriebnahme

Bei erster Anwendung kann etwas Rauch austreten. Der Rauch entsteht durch Bindemittel, die sich bei dem ersten Gebrauch durch die Wärme aus der Isolationsfolie der Heizung herauslösen.

Um einen zügigen Austritt zu erzielen, sollte das Gerät auf dem Standfuß abgestellt werden. **Belüften Sie unbedingt das Arbeitsumfeld bei der ersten Anwendung. Sollte die Rauch-/Geruchsentwicklung zu stark sein, verlegen Sie die Erstinbetriebnahme ins Freie!**



Bedienung

A Akku entnehmen/einsetzen

1. Zum Herausnehmen des Akkus (11) aus dem Gerät drücken Sie die Entriegelungstaste (11a) am Akku und ziehen den Akku (11) heraus.
2. Zum Einsetzen des Akkus (11) schieben Sie den Akku (11) entlang der Führungsschiene in das Gerät. Er rastet hörbar ein.

D Ein- und Ausschalten

1. Drücken und halten Sie den Entriegelungsschalter (4) gedrückt.
2. Drücken und halten Sie den Ein-Ausschalter (3) gedrückt. Sie können den Entriegelungsschalter (4) loslassen.

- Das Gerät läuft automatisch in Stufe "0" für kalte Luft an. Drücken Sie den Stufenschalter "kalt"  (17) für Stufe "0".
 - Drücken Sie den Stufenschalter "mittel"  (16) für Stufe "I". Das Gerät erreicht eine Lufttemperatur von 250 °C.
 - Drücken Sie den Stufenschalter "hoch"  (15) für Stufe "II". Das Gerät erreicht eine Lufttemperatur von 550 °C.
3. Zum Ausschalten lassen Sie den Ein-Ausschalter (3) los.

Die LED's (18) oberhalb der Stufenschalter zeigen an in welcher Stufe das Gerät zur Zeit in Betrieb ist.

 Die Stellung als Standgerät (B 13) ist im ausgeschalteten Zustand bestens geeignet, um das Gerät nach Benutzung abkühlen zu lassen.

C Zusammenbau des Farbkratzers

1. Schrauben Sie die obere Mutter (14) vom Griff (6) ab.
2. Setzen Sie das Metall-Dreieck (5) auf die untere Mutter.
3. Schrauben Sie die obere Mutter wieder auf und befestigen Sie so das Metall-Dreieck.

A Verwendung von Vorsatzdüsen

 Vor dem Wechsel von Vorsatzdüsen muss die Vorsatzdüse (8/9/10) und das Ausblasrohr (1) ausreichend abgekühlt sein, um Verbrennungen zu vermeiden.

 Verschiedene Verwendungen sind möglich. Beachten Sie immer die Sicherheitsvorschriften und gehen Sie grundsätzlich mit Bedacht und Vorsicht mit dem Gerät um.

Reduzierdüse

Stecken Sie die Reduzierdüse (10) auf das Ausblasrohr (1) auf. Verwenden Sie die Reduzierdüse (10) zum Erzielen einer punktuellen Hitze.

 Achten Sie bei Verwendung der Reduzierdüse (10) besonders auf die Hitzeentwicklung am Bearbeitungspunkt. Verweilen Sie im Zweifel nicht zu lange an einer Stelle, um eine Überhitzung des Werkstücks zu vermeiden.

Flächendüse

Stecken Sie die Flächendüse (8) auf das Ausblasrohr (1) auf. Verwenden Sie die Flächendüse (8) zum Erzielen einer flächigen Hitze.

 Achten Sie bei Verwendung der Flächendüse (8) besonders auf die Hitzeentwicklung an benachbarten Stellen des Bearbeitungspunktes. Damit im Zweifel kein angrenzendes Bauteil überhitzt wird.

Reflektordüse

Stecken Sie die Reflektordüse (9) auf das Ausblasrohr (1) auf. Verwenden Sie die Reflektordüse zum Löten, Zinnen von Rohren, sowie zum Schrumpfen von Schrumpfschläuchen.

Farbkratzer

Erwärmen Sie die Farb- und Lackflächen, wenn nötig unter zur Hilfenahme einer Vorsatzdüse. Das Entfernen der Farben und Lacke kann mit dem Farbkratzer (7) erfolgen. Die Vorsatzdüsen (8/9/10) selbst sind nicht zum Entfernen der Farbe geeignet.

Reinigung/Wartung/Lagerung



Lassen Sie Arbeiten, die nicht in dieser Betriebsanleitung beschrieben sind, von einer von uns ermächtigten Kundendienststelle durchführen. Versuchen Sie nicht, das Gerät selbst zu reparieren, es sei denn, Sie besitzen hierfür eine Ausbildung. Verwenden Sie nur Originalteile.

Allgemeine Reinigungs- und Wartungsarbeiten

- Halten Sie das Gerät stets sauber. Verwenden Sie zum Reinigen eine Bürste oder ein Tuch, aber keine Reinigungs- bzw. Lösungsmittel.

Lagerung

- Bewahren Sie das Gerät trocken und außerhalb der Reichweite von Kindern auf.
- Lassen Sie das Gerät abkühlen, bevor Sie das Gerät in geschlossenen Räumen abstellen.

Wir haften nicht für durch unsere Geräte hervorgerufene Schäden. Sofern diese durch unsachgemäße Reparatur oder den Einsatz von Nicht-Originalteilen bzw. durch nicht bestimmungsgemäßen Gebrauch verursacht werden.

Entsorgung/ Umweltschutz

Nehmen Sie den Akku aus dem Gerät bevor Sie das Gerät entsorgen. Führen Sie Gerät, Zubehör und Verpackung einer umweltgerechten Wiederverwertung zu. Entsorgungshinweise zum Akku finden Sie in der separaten Betriebsanleitung Ihres Akkus und Ladegeräts.



Elektrogeräte gehören nicht in den Hausmüll.

- Geben Sie das Gerät an einer Verwertungsstelle ab. Die verwendeten Kunststoff- und Metallteile können sortenrein getrennt werden und so einer Wiederverwertung zugeführt werden. Fragen Sie hierzu unser Service-Center.

Ersatzteile/Zubehör

**Ersatzteile und Zubehör erhalten Sie unter
www.grizzlytools-service.eu**

Sollten Sie Probleme mit dem Bestellvorgang haben, verwenden Sie bitte das Kontaktformular.

Bei weiteren Fragen wenden Sie sich an das „Service-Center“ (siehe Seite 39).

Pos. Betriebsanleitung	Bezeichnung	Bestell-Nr.
A 7	Farbkratzer	91105840
A 8	Flächendüse	91105412
A 9	Reflektordüse	91105413
A 10	Reduzierdüse	91105414

Garantie

Sehr geehrte Kundin, sehr geehrter Kunde, Sie erhalten auf dieses Gerät 3 Jahre Garantie ab Kaufdatum.

Im Falle von Mängeln dieses Produkts stehen Ihnen gegen den Verkäufer des Produkts gesetzliche Rechte zu. Diese gesetzlichen Rechte werden durch unsere im Folgenden dargestellte Garantie nicht eingeschränkt.

Garantiebedingungen

Die Garantiefrist beginnt mit dem Kaufdatum. Bitte bewahren Sie den original Kassenbon gut auf. Diese Unterlage wird als Nachweis für den Kauf benötigt.

Tritt innerhalb von drei Jahren ab dem Kaufdatum dieses Produkts ein Material- oder Fabrikationsfehler auf, wird das Produkt von uns – nach unserer Wahl – für Sie kostenlos repariert oder ersetzt. Diese Garantie-

leistung setzt voraus, dass innerhalb der Drei-Jahres-Frist das defekte Gerät und der Kaufbeleg (Kassenbon) vorgelegt und schriftlich kurz beschrieben wird, worin der Mangel besteht und wann er aufgetreten ist. Wenn der Defekt von unserer Garantie gedeckt ist, erhalten Sie das reparierte oder ein neues Produkt zurück. Mit Reparatur oder Austausch des Produkts beginnt kein neuer Garantiezeitraum.

Garantiezeit und gesetzliche Mängelansprüche

Die Garantiezeit wird durch die Gewährleistung nicht verlängert. Dies gilt auch für ersetzte und reparierte Teile. Eventuell schon beim Kauf vorhandene Schäden und Mängel müssen sofort nach dem Auspacken gemeldet werden. Nach Ablauf der Garantiezeit anfallende Reparaturen sind kostenpflichtig.

Garantieumfang

Das Gerät wurde nach strengen Qualitätsrichtlinien sorgfältig produziert und vor Anlieferung gewissenhaft geprüft.

Die Garantieleistung gilt für Material- oder Fabrikationsfehler. Diese Garantie erstreckt sich nicht auf Produktteile, die normaler Abnutzung ausgesetzt sind und daher als Verschleißteile angesehen werden können (z. B. Vorsatzdüsen) oder für Beschädigungen an zerbrechlichen Teilen (z. B. Schalter).

Diese Garantie verfällt, wenn das Produkt beschädigt, nicht sachgemäß benutzt oder nicht gewartet wurde. Für eine sachgemäße Benutzung des Produkts sind alle in der Betriebsanleitung aufgeführten Anweisungen genau einzuhalten. Verwendungszwecke und Handlungen, von denen in der Betriebsanleitung abgeraten oder vor denen gewarnt wird, sind unbedingt zu vermeiden.

Das Produkt ist lediglich für den privaten und nicht für den gewerblichen Gebrauch bestimmt. Bei missbräuchlicher und unsachgemäßer Behandlung, Gewaltanwendung und bei Eingriffen, die nicht von unserer autorisierten Service-Niederlassung vorgenommen wurden, erlischt die Garantie.

Abwicklung im Garantiefall

Um eine schnelle Bearbeitung Ihres Anliegens zu gewährleisten, folgen Sie bitte den folgenden Hinweisen:

- Bitte halten Sie für alle Anfragen den Kassenbon und die Artikelnummer (IAN 355418_2004) als Nachweis für den Kauf bereit.
- Die Artikelnummer entnehmen Sie bitte dem Typenschild.
- Sollten Funktionsfehler oder sonstige Mängel auftreten, kontaktieren Sie zunächst die nachfolgend benannte

Serviceabteilung **telefonisch** oder per **E-Mail**. Sie erhalten dann weitere Informationen über die Abwicklung Ihrer Reklamation.

- Ein als defekt erfasstes Produkt können Sie, nach Rücksprache mit unserem Kundenservice, unter Beifügung des Kaufbelegs (Kassenbons) und der Angabe, worin der Mangel besteht und wann er aufgetreten ist, für Sie portofrei an die Ihnen mitgeteilte Service-Anschrift übersenden. Um Annahmeprobleme und Zusatzkosten zu vermeiden, benutzen Sie unbedingt nur die Adresse, die Ihnen mitgeteilt wird. Stellen Sie sicher, dass der Versand nicht unfrei, per Sperrgut, Express oder sonstiger Sonderfracht erfolgt. Senden Sie das Gerät bitte inkl. aller beim Kauf mitgelieferten Zubehörteile ein und sorgen Sie für eine ausreichend sichere Transportverpackung.

Reparatur-Service

Sie können Reparaturen, **die nicht der Garantie unterliegen**, gegen Berechnung von unserer Service-Niederlassung durchführen lassen. Sie erstellt Ihnen gerne einen Kostenvoranschlag.

Wir können nur Geräte bearbeiten, die ausreichend verpackt und frankiert eingeschickt wurden.

Achtung: Bitte senden Sie Ihr Gerät gereinigt und mit Hinweis auf den Defekt an unsere Service-Niederlassung.

Nicht angenommen werden unfrei - per Sperrgut, Express oder mit sonstiger Sonderfracht - eingeschickte Geräte.

Die Entsorgung Ihrer defekten, eingesendeten Geräte führen wir kostenlos durch.

Service-Center

DE **Service Deutschland**
Tel.: 0800 54 35 111
E-Mail: grizzly@lidl.de
IAN 355418_2004

AT **Service Österreich**
Tel.: 0820 201 222
(0,15 EUR/Min.)
E-Mail: grizzly@lidl.at
IAN 355418_2004

CH **Service Schweiz**
Tel.: 0842 665566
(0,08 CHF/Min.,
Mobilfunk max. 0,40 CHF/Min.)
E-Mail: grizzly@lidl.ch
IAN 355418_2004

Importeur

Bitte beachten Sie, dass die folgende Anschrift keine Serviceanschrift ist. Kontaktieren Sie zunächst das oben genannte Service-Center.

Grizzly Tools GmbH & Co KG

Stockstädter Straße 20
63762 Großostheim
GERMANY
www.grizzlytools-service.eu



Az eredeti CE megfelelőségi nyilatkozat fordítása

Ezennel igazoljuk, hogy
Akkus forrólégfúvó
PHLGA 20-Li A1 típusorozatú
Sorozatszám
000001 - 095250

évtől kezdve a következő vonatkozó EU irányelveknek felel meg a mindenkor érvényes megfogalmazásban:

2014/30/EU • 2014/35/EU • 2011/65/EU* • (EU) 2015/863

A megegyezés biztosítása érdekében a következő harmonizált szabványokat, valamint nemzeti szabványokat és rendelkezéseket alkalmaztuk:

EN 60335-1:2012/A2:2019 • EN 60335-2-45:2002/A2:2012
EN 55014-1:2017 • EN 55014-2:2015 • EN 62233:2008 • EN IEC 63000:2018

Jelen megfelelőségi nyilatkozat (20)** kiállításáért kizárólag a gyártó a felelős:



Grizzly Tools GmbH & Co. KG
Stockstädter Straße 20
63762 Großostheim
Germany
31.12.2020

Christian Frank
Dokumentációs megbízott

* A nyilatkozat fent ismertetett tárgya összhangban van az Európai Parlament és a Tanács 2011/65/EU (2011. június 8.) egyes veszélyes anyagok elektromos és elektronikus berendezésekben való alkalmazásának korlátozásáról szóló irányelv előírásaival.

** Az év utolsó két számjegye, amelyben a CE-jelölés felhelyezésére került.



Překlad originálního prohlášení o shodě CE

Potvrzujeme tímto, že konstrukce

Aku horkovzdušná pistole konstrukční řady PHLGA 20-Li A1

Pořadové číslo
000001 - 095250

odpovídá následujícím příslušným směrnícím EÚ v jejich právě platném znění:

2014/30/EU • 2014/35/EU • 2011/65/EU* • (EU) 2015/863

Aby byl zaručen souhlas, byly použity následující harmonizované normy, národní normy a ustanovení:

**EN 60335-1:2012/A2:2019 • EN 60335-2-45:2002/A2:2012
EN 55014-1:2017 • EN 55014-2:2015 • EN 62233:2008 • EN IEC 63000:2018**

Výhradní odpovědnost za vystavení tohoto prohlášení o shodě (20)** nese výrobce:



Grizzly Tools GmbH & Co. KG
Stockstädter Straße 20
63762 Großostheim
Germany
31.12.2020

Christian Frank
Osoba zplnomocněná
k sestavení dokumentace

* Výše popsaný předmět prohlášení splňuje předpisy směrnice 2011/65/EU Evropského parlamentu a Rady z 8. června 2011 o omezení používání některých nebezpečných látek v elektrických a elektronických zařízeních.

** Obě poslední číslice roku, kdy bylo uvedeno označení CE.



Preklad originálneho prehlásenia o zhode CE

Týmto potvrdzujeme, že
**Akumulátorová teplovzdušná pištoľ
konštrukčnej rady PHLGA 20-Li A1**

Poradové číslo
000001 - 095250

zodpovedá nasledujúcim príslušným smerniciam EÚ v ich práve platnom znení:

2014/30/EU • 2014/35/EU • 2011/65/EU* • (EU) 2015/863

Aby bola zaručená zhoda, boli použité nasledovné harmonizované normy ako i
národné normy a predpisy:

**EN 60335-1:2012/A2:2019 • EN 60335-2-45:2002/A2:2012
EN 55014-1:2017 • EN 55014-2:2015 • EN 62233:2008 • EN IEC 63000:2018**

Jediný zodpovedný za vystavenie tohto vyhlásenia o zhode (20)** je výrobca:



Grizzly Tools GmbH & Co. KG
Stockstädter Straße 20
63762 Großostheim
Germany
31.12.2020

Christian Frank
Osoba splnomocnená na zostavenie
dokumentácie

* Vyššie popísaný predmet vyhlásenia spĺňa predpisy smernice 2011/65/EU Európskeho parlamentu a Rady z 8. júna 2011 pre obmedzenie používania určitých nebezpečných látok v elektrických a elektronických prístrojoch.

** Obe posledné číslice roka, v ktorom bolo pripojené označenie CE.



Original-EG- Konformitätserklärung

Hiermit bestätigen wir, dass das

Akku-Heißluftgebläse
Modell PHLGA 20-Li A1

Seriennummern
000001 - 095250

folgenden einschlägigen EU-Richtlinien in ihrer jeweils gültigen Fassung entspricht:

2014/30/EU • 2014/35/EU • 2011/65/EU* • (EU) 2015/863

Um die Übereinstimmung zu gewährleisten, wurden folgende harmonisierte Normen sowie nationale Normen und Bestimmungen angewendet:

EN 60335-1:2012/A2:2019 • EN 60335-2-45:2002/A2:2012
EN 55014-1:2017 • EN 55014-2:2015 • EN 62233:2008 • EN IEC 63000:2018

Die alleinige Verantwortung für die Ausstellung dieser Konformitätserklärung (20)** trägt der Hersteller:



Grizzly Tools GmbH & Co. KG
Stockstädter Straße 20
63762 Großostheim
Germany
31.12.2020

Christian Frank
Dokumentationsbevollmächtigter

* Der oben beschriebene Gegenstand der Erklärung erfüllt die Vorschriften der Richtlinie 2011/65/EU des Europäischen Parlaments und des Rates vom 8. Juni 2011 zur Beschränkung der Verwendung bestimmter gefährlicher Stoffe in Elektro- und Elektronikgeräten.

** Die beiden letzten Ziffern des Jahres, in dem die CE-Kennzeichnung angebracht wurde

Robbantott ábra Rozvinutý výkres · Výkres náhradných dielov Explosionszeichnung

PHILGA 20-Li A1

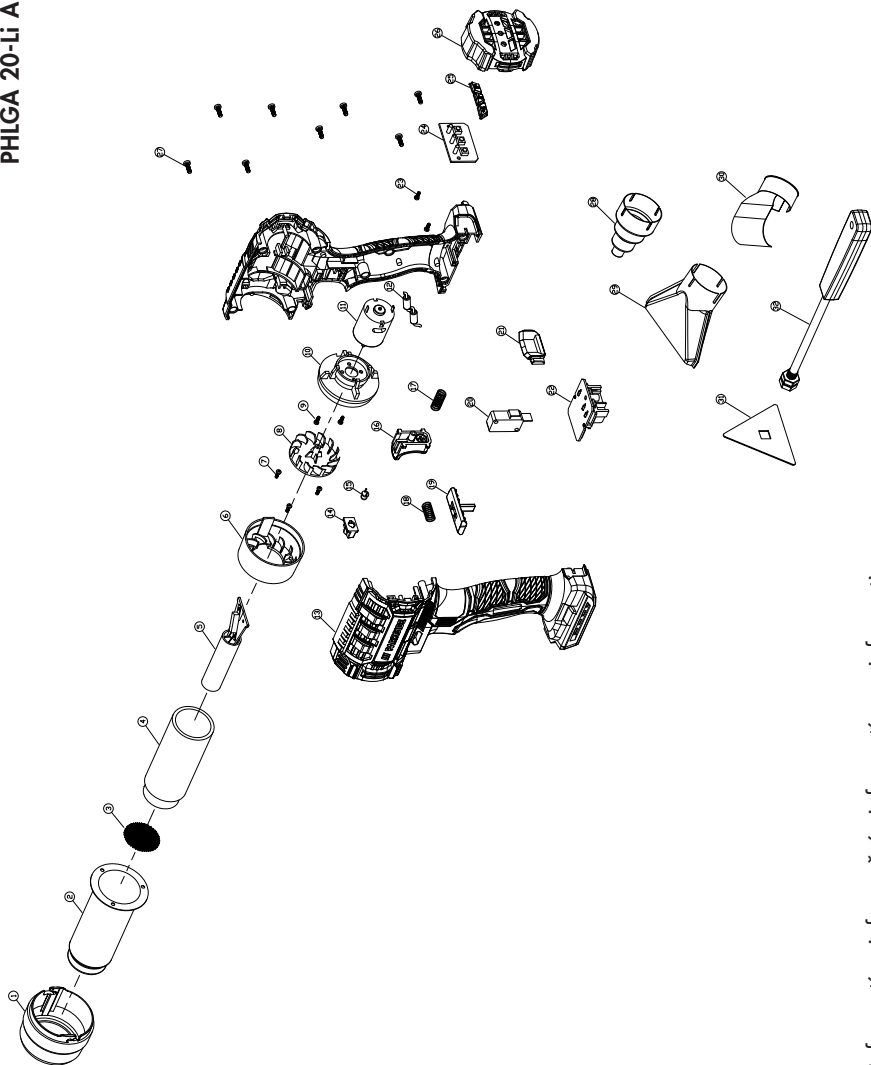

informatív · informační · informatívny · informativ

20201105_rev02_js

GRIZZLY TOOLS GMBH & CO. KG

Stockstädter Straße 20
DE-63762 Großostheim
GERMANY

Információk állása · Stav informací ·

Stav informácií · Stand der Informationen:

11/2020 · Ident.-No.: 72090247112020-HU/CZ/SK

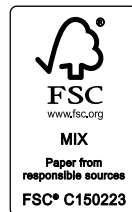

IAN 355418_2004

